

PL

**INSTRUKCJA OBSŁUGI KOSIAREK  
FAWORYT GYK51BS675N4W1  
Kosiarka wielofunkcyjna 4w1**



**BHU A.Krysiak**  
**ul Rolna 6**  
**62-081 Baranowo**  
**tel. 61 650 75 30; serwis: 61 650 75 39, części zamienne 61 650 75 34**  
**fax 61 650 75 32;**

**Wyprodukowano w CHRL**

**Instrukcja oryginalna, Wydanie pierwsze, październik 2012 r.**

**UWAGA** Przed uruchomieniem przeczytaj instrukcję obsługi kosiarki i silnika!  
Uwaga: Urządzenie przeznaczone jest tylko i wyłącznie do koszenia trawy. Każde inne wykorzystanie, na które nie zezwala niniejsza instrukcja obsługi może prowadzić do uszkodzenia urządzenia i stanowić poważne zagrożenie dla użytkownika. Producent nie odpowiada za szkody, które wynikły na skutek użytkowania niezgodnego z przeznaczeniem lub niewłaściwa obsługa.

**Wskazówka:** Przeczytaj uważnie niniejszą instrukcję przed uruchomieniem kosiarki. Instrukcja zawiera ważne informacje o **BEZPIECZEŃSTWIE, MONTAŻU, PRACY I KONSERWACJI**. Do kosiarki jest dołączona również instrukcja obsługi silnika. Zachowaj obydwie instrukcje, ponieważ zawierają istotne informacje o kosiarce.

### OZNACZENIA PIKTOGRAMÓW



1

2

3

4

5

6

7

1. **UWAGA:** Proszę uważnie przeczytać niniejszą instrukcję przed użyciem kosiarki spalinowej i zachować ją dostępną do użytku w przyszłości.

2. **UWAGA:** Istnieje ryzyko, że kamienie i inne przedmioty mogą być wyrzucane spod kosiarki. Osoby postronne, dzieci i zwierzęta domowe powinny znajdować się w bezpiecznej odległości.

3. **UWAGA:** Niebezpieczeństwo zranienia przez elementy tnące, nie wkładać rąk ani nóg pod kosiarkę. Przed naprawą, czyszczeniem, konserwacją odłączyć przewód świecy zapłonowej.

4. **UWAGA:** Podczas nalewania paliwa trzymać się z dala od źródeł ognia.

5. **UWAGA:** Nie wkładać rąk ani nóg pod kosiarkę, aż nóż nie zatrzyma się całkowicie.

6. **UWAGA:** Spaliny z kosiarki zawierają toksyczny gaz. Nie uruchamiaj kosiarki w zamkniętych lub pozbawionych wentylacji pomieszczeniach. Do pracy zakładaj kask ochronny, ochronniki słuchu i okulary ochronne.

7. **UWAGA:** Do pracy należy zakładać obuwie robocze na nieślizgającej się podeszwie i rękawice ochronne.

### **WAŻNE:** Przeczytaj uważnie załączoną instrukcję obsługi silnika

Uwaga!!! Ze względu na ciągłe doskonalenie produktów zamieszczone rysunki, opisy mogą się różnić od zakupionego towaru oraz mogą zawierać elementy opcjonalne lub specjalistyczne nieprzewidziane w wersji standardowej. Różnice te nie mogą być podstawą do reklamacji. Wszelkie dane zawarte w niniejszej instrukcji są zgodne z informacjami aktualnymi w chwili oddania do druku i mają jedynie charakter informacyjny. Zastrzega się prawo do wprowadzenia zmian specyfikacji technicznych i funkcjonowania wynikających z postępu technicznego. W razie wątpliwości prosimy o kontakt z najbliższym serwisem lub sprzedawcą.

## Spis treści

1. WSKAZÓWKI BEZPIECZEŃSTWA .....	3
1.1. Praca .....	3
1.2. Praca na zboczu .....	4
1.3. Dzieci .....	4
1.4. Serwis / paliwo .....	5
2. OPIS ELEMENTÓW KOSIARKI .....	7
3. DANE TECHNICZNE .....	7
4. MONTAŻ .....	7
5. PRZED URUCHOMIENIEM.....	10
6. OBSŁUGA KOSIARKI .....	12
7. KONSERWACJA .....	14
8. PRZECHOWYWANIE I TRANSPORT .....	18
9. ROZWIĄZYWANIE PROBLEMÓW .....	19
10. OCHRONA ŚRODOWISKA.....	20
11. Deklaracja zgodności WE.....	20

## 1. WSKAZÓWKI BEZPIECZEŃSTWA

### 1.1. Praca

- Przeczytaj uważnie instrukcję przed montażem kosiarki. Przeczytaj i stosuj się do wskazówek dotyczących urządzenia i pracy z nim. Zapoznaj się z częściami sterującymi kosiarką i prawidłowym użytkowaniem urządzenia zanim uruchomisz silnik. Instrukcję należy zachować w bezpiecznym miejscu. Przyda się również przy zamawianiu części i rozwiązywaniu problemów.
- Kosiarka jest mechanicznym urządzeniem nie zabawką, dlatego należy zachowywać szczególną uwagę przez cały czas. Urządzenie zostało zaprojektowane w jednym celu: by kosić trawę. Nie należy jej używać do innych celów.
- Nie pozwalaj dzieciom poniżej 18 roku życia obsługiwać kosiarki. Tylko odpowiedzialne osoby, zaznajomione z instrukcją użytkowania mogą obsługiwać kosiarkę.
- Pracuj kosiarką z dala od osób trzecich, zwłaszcza dzieci i zwierząt. Zatrzymaj urządzenie jeśli ktoś pojawi się w obrębie obszaru koszenia, wirujący nóż stanowią duże niebezpieczeństwo. Może wyrzucać obce przedmioty spod kosiarki raniąc osoby postronne.
- Sprawdź teren koszenia przed pracą. Usuń wszelkie kamienie, patyki, druty, kości, zabawki czy inne obce przedmioty, które mogą zakłócić pracę kosiarki lub być wyrzucone spod kosiarki przez wirujący nóż i spowodować obrażenia obsługującemu kosiarkę lub osobom postronnym. Planuj koszenie tak by uniknąć wyrzucania obcych przedmiotów na chodnik, przechodniów itp. Dzieci i osoby postronne trzymaj przynajmniej na odległość 20 m od pracującej kosiarki.
- Pamiętaj, że to operator lub użytkownik kosiarki jest odpowiedzialny za wypadki powstałe podczas pracy.
- Zawsze noś okulary ochronne podczas koszenia, również w czasie regulacji czy naprawy kosiarki. Chroń oczy przed przedmiotami, które mogą być wyrzucone spod kosiarki.
- Noś solidne obuwie na twardej, nieślizgającej się podszewie, długie spodnie i koszulki, które przylegają do ciała. Nie noś luźnej odzieży lub biżuterii, gdyż łatwo może dostać się w ruchome części kosiarki. Nie kos trawy na boso, w sandałach czy ślizgających się lub lekkich butach.
- Nie zbliżaj rąk ani nóg w pobliżu obracających się części kosiarki.

- Wiele wypadków zdarza się na skutek nagłego zatrzymania kosiarki i najechania jej na stopę. Nie „wieszaj” się na kosiarce broniąc się przed upadkiem, tylko szybko puść uchwyt.
- Nigdy nie cofaj kosiarką gdy za nią idziesz. Jeśli musisz cofnąć się kosiarką, np. od ściany, stań, najpierw się rozejrzyj w dół i za siebie a następnie postępuj w poniższy sposób:
  - Odstap od kosiarki by wyciągnąć ręce.
  - Upewnij się, że utrzymujesz równowagę stojąc prawidłowo.
  - Pociągnij kosiarkę do tyłu powoli, nie więcej niż pół drogi do siebie.
  - Powtórz te czynności jeśli dalej chcesz cofać.
- Nie wolno pracować kosiarką będąc pod wpływem alkoholu i narkotyków!!!
- Podczas pracy należy chodzić za kosiarką, a nie biegać.
- Zachowaj szczególną ostrożność przy zmianie kierunku jazdy na zboczach.
- Dźwignia hamulca bezpieczeństwa jest mechanizmem bezpieczeństwa. Nie unikaj jego używania. Unikanie sprawia, że urządzenie bezpieczeństwa nie będzie działać i może spowodować obrażenia użytkownikowi poprzez jego kontakt z obracającym się nożem. Dźwignia hamulca bezpieczeństwa powinna łatwo się poruszać w obie strony i automatycznie powrócić do pozycji wyłączonej po puszczeniu jej.
- Nie koś mokrej trawy, jeśli to możliwe. Zawsze stąpaj mocno po podłożu. Poślizgnięcie się lub upadek może spowodować poważne obrażenia ciała. Trzymaj mocno uchwyt kosiarki i idź wolno za kosiarką, nie biegnij. Jeśli poczujesz, że tracisz grunt pod nogami NATYCHMIAST PUŚĆ DŹWIGNIĘ HAMULCA BEZPIECZEŃSTWA a nóż przestanie się obracać w ciągu 3 sekund.
- Koś tylko przy świetle dziennym lub dobrym sztucznym oświetleniu.
- Zatrzymaj nóż, gdy przejeżdżasz przez drogę żwirową, chodnik czy ulicę.
- Zatrzymaj nóż, jeśli kosiarka musi być przechylona w czasie transportu jej przez inną powierzchnię niż trawa, także podczas transportu na, i z miejsca koszenia.
- Jeśli urządzenie zacznie wibrować w nienormalny sposób, zatrzymaj silnik i szybko poszukaj przyczyny. Wibracje są ostrzeżeniem przed problemem.
- Przed zdjęciem kosza lub oczyszczaniem wyrzutu trawy wyłącz silnik i poczekaj, aż nóż całkowicie się zatrzyma. Koszący nóż obraca się jeszcze kilka sekund po zatrzymaniu silnika. Nie zbliżaj żadnej części ciała w okolicę noża, dopóki nie upewnisz się, że nóż się zatrzymał.
- Nigdy nie koś urządzeniem, w którym nie ma lub są uszkodzone osłony bezpieczeństwa, jest bez kosza lub inne urządzenia bezpieczeństwa są uszkodzone.
- Tłumik i silnik nagrzewają się podczas pracy i mogą spowodować poparzenia. Nie dotykaj ich!
- Używaj tylko oryginalnych części zamiennych zatwierdzonych przed producenta. Przeczytaj i stosuj się do jego instrukcji.
- Jeśli powstanie sytuacja nieopisana w tym podręczniku zwróć się o pomoc do dealera.

### **1.2. Praca na zboczu**

Gdy zbocze ma większe nachylenie niż 15 stopni, nie pracuj na nim tą kosiarką!

- Koś trawę wzdłuż zbocza a nie z góry na dół. Zachowaj szczególną uwagę podczas zmiany kierunku jazdy na zboczu.
- Uważaj na dziury, koleiny, ukryte przedmioty lub wyboje. Wysoka trawa może ukryć takie rzeczy.
- Zawsze stąpaj twardo po podłożu. Poślizgnięcie się lub upadek może spowodować poważne obrażenia ciała.
- Nie przechylaj kosiarki podczas uruchamiania silnika, jedynie w wyjątkowo niezbędnych sytuacjach, wtedy podnieś tylko tę część kosiarki, która jest z dala od operatora.
- Nie uruchamiaj silnika gdy stoisz przodem do wyrzutu trawy.
- Nie koś trawy w pobliżu wysypisk, kanałów czy wałów. Operator może stracić równowagę i przewrócić się.
- Nie koś na zboczach o większym nachyleniu niż 15 stopni.
- Nie koś mokrej trawy. Możesz się poślizgnąć!

### **1.3. Dzieci**

Jeśli operator nie zachowa należytej uwagi w obecności dzieci, mogą zdarzyć się tragiczne wypadki. Dzieci są często przyciągane przez kosiarkę lub samą czynność koszenia jako do atrakcji. Nigdy nie zakładaj, że dzieci pozostaną w tym punkcie, w którym ostatnio stały.

- Trzymaj dzieci z dala od obszaru koszenia i pod baczny nadzorem dorosłego, innego niż operator.
- Bądź uważny i wyłącz kosiarkę gdy zbliża się dziecko.
- Przed i w czasie cofania rozejrzyj się wokół.

- Nigdy nie pozwalaj dzieciom i osobom poniżej 18 roku życia pracować kosiarką.
- Zachowaj należyłą uwagę zbliżając się do ślepych zaułków, krzaków, drzew lub innych obiektów, które mogą zasłonić widoczność.

#### 1.4. Serwis / paliwo



#### **OSTRZEŻENIE: Paliwo jest łatwopalne**

- Ostrożnie obchodź się z benzyną lub innym paliwem. Są wysoce łatwopalne a opary mogą być wybuchowe.
  - Używaj tylko atestowanych pojemników na benzynę.
  - Nigdy nie odkręcaj korka zbiornika paliwa i nie napełniaj paliwa podczas pracy silnika. Silnik powinien ostygnąć przynajmniej z 2 minuty przed dolaniem paliwa.
  - Ostrożnie dokręć korek paliwa i powycieraj porozlewane paliwo przed uruchomieniem silnika.
  - Paliwo uzupełniaj na wolnym powietrzu i nie pal w czasie dolewania!
  - Nie przechowuj kosiarki lub pojemnika z paliwem w pomieszczeniach gdzie jest otwarty ogień lub iskry, tj. gazowy podgrzewacz wody, grzejnik czy piec.
  - Nie wolno uruchamiać silnika w zamkniętym pomieszczeniu.
  - Przed przechowywaniem kosiarki w pomieszczeniu zamkniętym silnik powinien ostygnąć. By zminimalizować ryzyko pożaru utrzymuj silnik, tłumik czy benzynę w czystości, usuń wszelkie pozostałości trawy, liści czy nadmiernego smaru.
  - Przed czyszczeniem, naprawą czy inspekcją urządzenia upewnij się, że nóż lub inne ruchome części się zatrzymały. Odłącz przewód świecy zapłonowej i trzymaj go z dala od świecy, by zapobiec przypadkowemu uruchomieniu silnika.
  - Sprawdź nóż i śruby mocujące silnik co jakiś czas czy są odpowiednio mocno dokręcone. Sprawdzaj wizualnie nóż czy nie jest uszkodzony. Wymień nóż, jeśli się złamał bądź jest zużyty.
  - Wszystkie nakrętki, śruby i wkręty powinny być dobrze dokręcone.
  - Nie demontować urządzeń bezpieczeństwa. Sprawdzaj ich pracę regularnie.
  - Po uderzeniu w obcy przedmiot należy zatrzymać silnik, odłączyć przewód ze świecy zapłonowej i sprawdzić całą kosiarkę, uszkodzenia, działanie itp. Przed ponownym uruchomieniem kosiarki napraw uszkodzenie.
  - Nie zmieniaj wysokości koszenia bądź koła przy uruchomionym silniku!
  - Paliwo dolewaj przed uruchomieniem silnika. Nigdy nie odkręcaj korka paliwa bądź nie dolewaj paliwa w czasie pracy silnika bądź, gdy jest gorący.
  - Porozlewane paliwo należy dokładnie powycierać przed uruchomieniem silnika. Jeśli paliwo się rozleje, należy przesunąć kosiarkę w inne miejsce i tam uruchomić.
  - Wymienić uszkodzony tłumik.
  - Przed uruchomieniem kosiarki każdorazowo sprawdzić czy nóż, śruba noża i inne części składowe układu tnącego nie są zużyte bądź uszkodzone. Wymienić taki nóż bądź śrubę.
- Części składowe kosza zbierającego zużywają się, mogą ulec uszkodzeniu bądź zepsuciu, które może odkryć obracające się części kosiarki i umożliwić wyrzucanie przedmiotów. Dla ochrony i bezpieczeństwa sprawdzaj regularnie części i wymieniaj jeśli to konieczne. Używaj oryginalnych części.
- Noże kosiarki są ostre i mogą zranić. Podczas serwisowania noży należy nosić rękawice ochronne a nóż owinać papierem.
- Nie zmieniaj ustawień silnika, nie reguluj obrotów silnika. Nadmierne obroty są niebezpieczne dla silnika. Nie reguluj dźwigni gazu podczas pracy silnika.



**OSTRZEŻENIE: Opary od silnika z kosiarki zawierają substancje chemiczne niebezpieczne dla zdrowia.**

**OSTRZEŻENIE:** Nie uruchamiaj silnika w zamkniętym pomieszczeniu gdzie może zbierać się tlenek węgla.



**OSTRZEŻENIE:** Zatrzymaj silnik za każdym razem gdy pozostawiasz kosiarkę a także przed uzupełnianiem paliwa. Zatrzymaj silnik gdy kosiarka zaczyna nienormalnie wibrować (natychmiast sprawdzić). Zredukować ustawienie dźwigni gazu przy wyłączonym silniku.



**OSTRZEŻENIE:** Silnik uruchamiaj ostrożnie zgodnie z wskazówkami z instrukcji obsługi



**OSTRZEŻENIE:** Jeśli chcemy spuścić paliwo należy zrobić to na zewnątrz.



**OSTRZEŻENIE:** Nie wolno podnosić bądź przenosić kosiarki gdy silnik jest włączony.



**OSTRZEŻENIE – Twoja odpowiedzialność:** Ogranicz użytkowanie tego urządzenia do osób, które przeczytały i zrozumiały i będą się stosować do ostrzeżeń i instrukcji zawartych w tej instrukcji.

## 2. OPIS ELEMENTÓW KOSIARKI

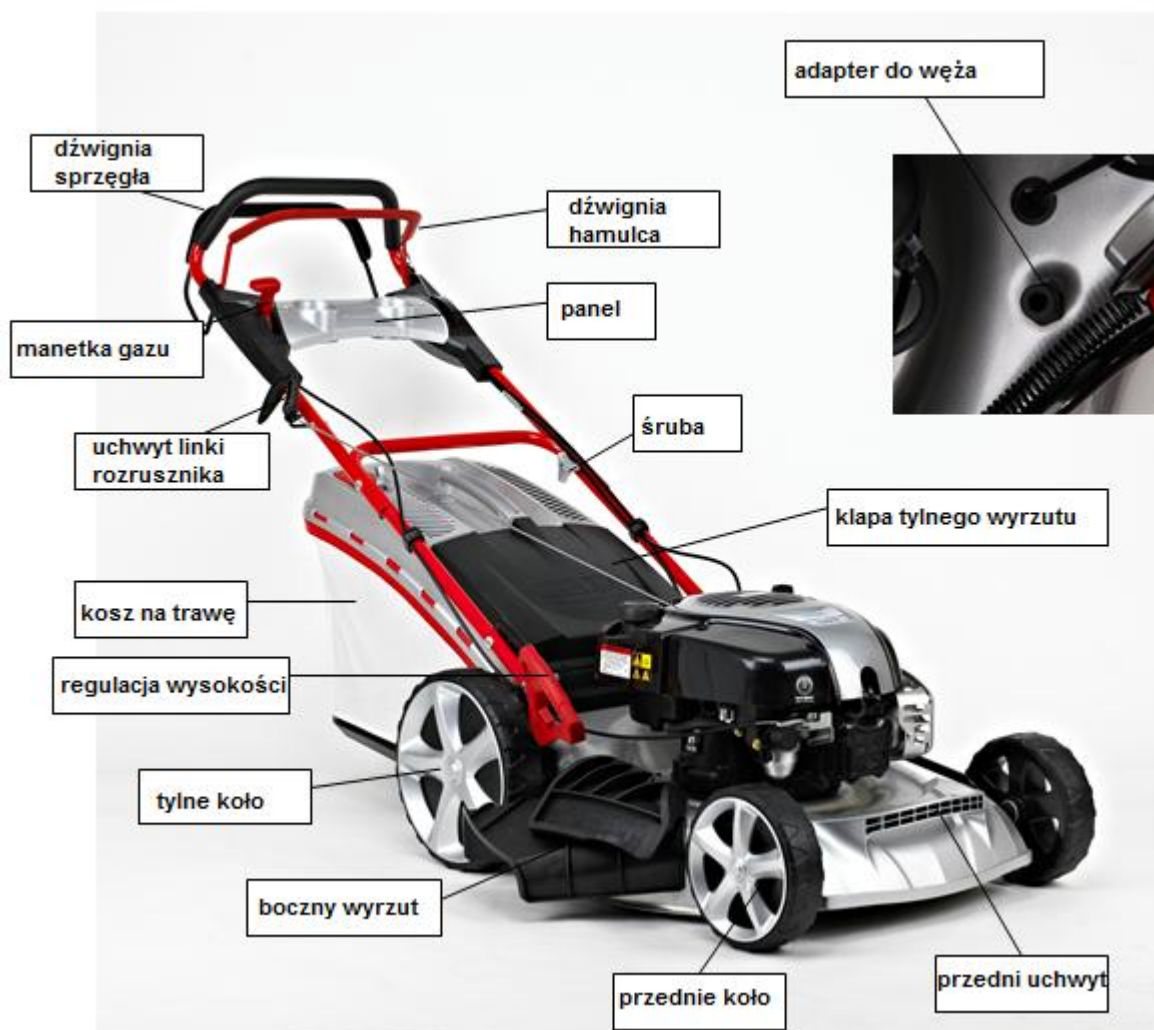

## 3. DANE TECHNICZNE

Model kosiarki:	GYK51BS675N4W1 (G51SHL-BS675EX)
Moc znamionowa:	4.2 kW
Obroty:	2900 obr/min
Pojemność silnika:	190 cm <sup>3</sup>
Rozruch:	ręczny
Pojemność zbiornika paliwa:	1.0 l
Pojemność zbiornika oleju:	0.60 l
Regulacja wysokości:	20-75mm 6-stopniowa, centralna
Szerokość koszenia:	508 mm
Pojemność kosza:	65 l
Obudowa:	stalowa
Poziom mocy akustycznej:	98 dB (A)
Waga netto:	33,5 kg

## 4. MONTAŻ

Wyciągnij kosiarkę z kartonu i sprawdź karton czy nie ma dodatkowych części luzem.



## Montaż uchwyty i regulacji wysokości uchwyty

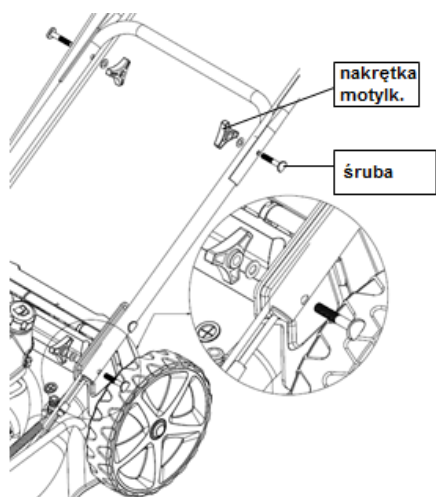

Rozłóż uchwyty (złożone przez producenta dla celów transportowych) i skręć śrubami i nakrętkami motylkowymi. Zamocuj uchwyt linki rozrusznika z prawej strony uchwyty i przymocuj kable plastikowymi zaciskami.

Jeśli chcesz regulować wysokość uchwyty masz możliwość wyboru „L” (nisko) bądź „H” (wysoko). Otwory znajdują się przy obudowie kosiarki gdzie mocuje się uchwyty, patrz rysunek niżej.

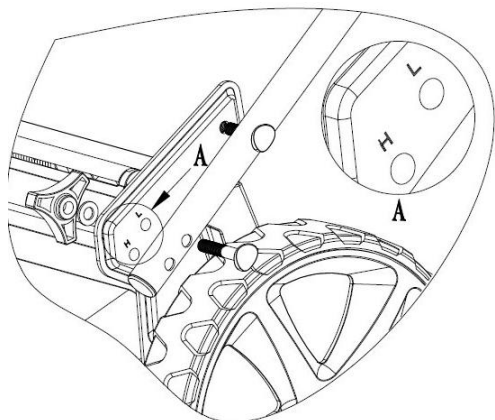

## Linka hamulca

Włóż końcówkę linki hamulca w otwór w dźwigni hamulca (patrz rysunek niżej)

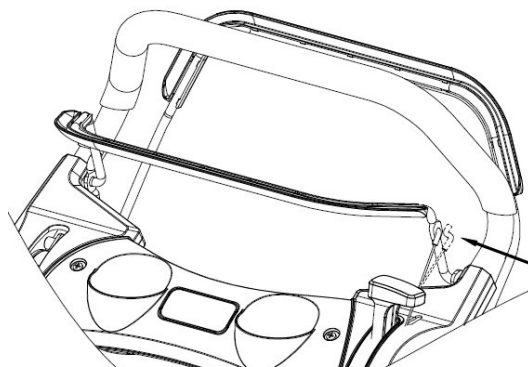

## Panel kierowniczy

Wymij z kartonu panel i 2 śruby, zamocuj na uchwytych jak pokazano na rysunku poniżej.



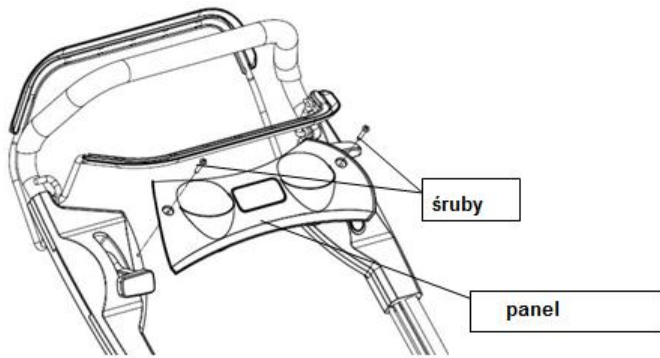

### Kosz na trawę

Nałóż worek kosza na ramę i zamocuj klipsami

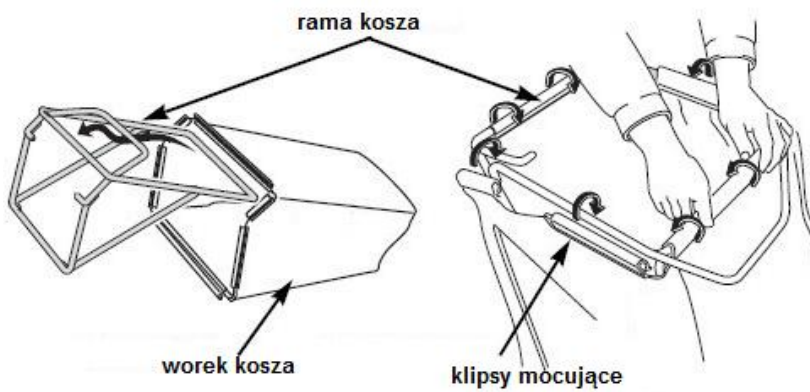

Podnieś osłonę tylnego wyrzutu, wyjmij zaślepkę mielącą i nałóż kosz.

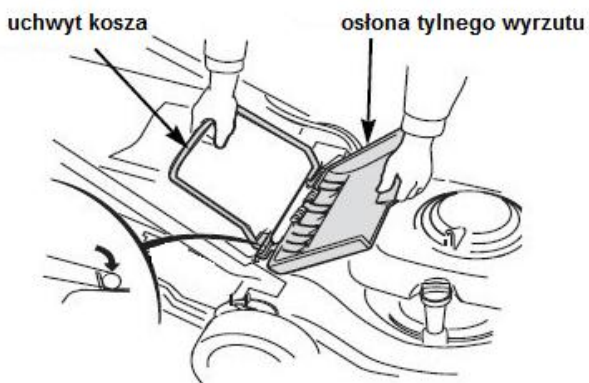

### Zaślepka mieląca

Zaślepka służy do zamykania kanału wyrzutowego trawy do kosza. Sprawia, że trawa jest lepiej zmielona. Zakładanie i zdejmowanie zaślepki jest proste – wystarczy tylko podnieść osłonę tylnego wyrzutu. Zaślepkę należy wyjąć gdy kosimy z założonym koszem.

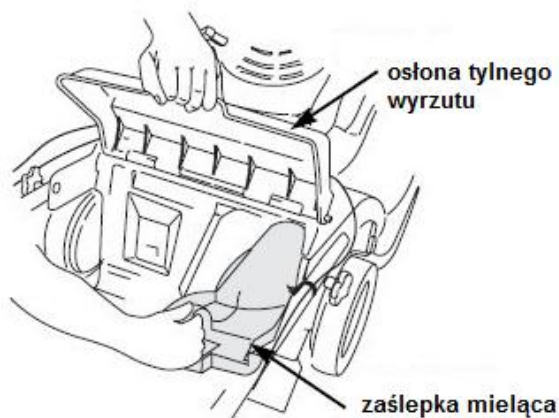

### Podpórki osłony tylnego wyrzutu

W kartonie znajdują się 2 podpórki, które założone w sposób przedstawiony niżej na rysunku, utrzymują osłonę tylnego wyrzutu w pozycji podniesionej, co ułatwi znacznie oczyszczanie tylnej części obudowy.

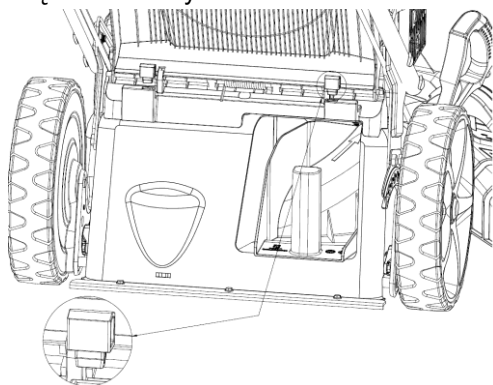

### Osłona bocznego wyrzutu

Podnieś osłonę bocznego wyrzutu i zamocuj kanał wyrzutowy. W przypadku koszenia z koszem należy zdjąć kanał wyrzutowy i opuścić osłonę bocznego wyrzutu.

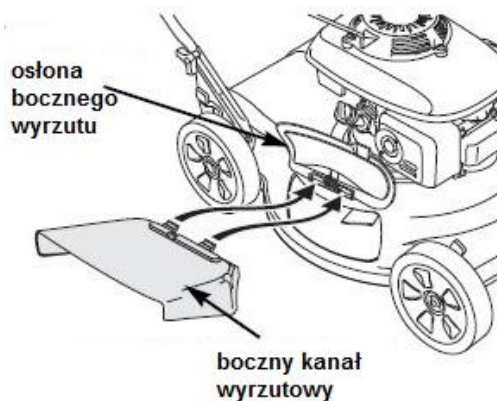

Uwaga! Przed uruchomieniem sprawdź czy wszystkie koła są dobrze dokręcone.

## 5. PRZED URUCHOMIENIEM



**SZCZEGÓŁOWE INFORMACJE DOTYCZĄCE DZIAŁANIA I KONSERWACJI SILNIKA SPALINOWEGO ZNAJDUJĄ SIĘ W ZAŁĄCZONEJ INSTRUKCJI OBSŁUGI SILNIKA. PRZECZYTAJ JĄ PRZED URUCHOMIENIEM KOSIARKI.**

## Nalewanie oleju i paliwa

Silnik nie jest zalany olejem, a zbiornik paliwa jest pusty.

Przed uruchomieniem należy wlać olej do miski olejowej, pojemność miski olejowej 0.6 litra, zalecany olej SAE30.



Po waniu oleju należy sprawdzić poziom oleju miarką. Odpowiedni poziom oleju znajduje się pomiędzy poziomem maksymalnym a minimalnym.



**OSTRZEŻENIE:** Zastosuj się do wskazówek producenta silnika odnośnie rodzaju paliwa i oleju. Zawsze używaj bezpiecznego pojemnika na paliwo. Podczas wlewania paliwa nie pal papierosów. Nie uzupełniaj paliwa w pomieszczeniu zamkniętym. Przed dolaniem paliwa należy zatrzymać silnik i poczekać kilka minut, aż ostygnie. Paliwo przechowywać w miejscu niedostępnym dla dzieci. Po napełnieniu paliwa zawsze dobrze dokręcić korek zbiornika paliwa. Nie wdychaj oparów paliwa.

**UWAGA!** Paliwo jest substancją łatwopalną. Zachowaj wszelkie środki bezpieczeństwa dotyczące obchodzenia się z paliwem.

Odkręć korek zbiornika paliwa. Napełnij zbiornik paliwa, pojemność zbiornika wynosi 1,0 litr.

Dokręć korek. Nie przepelniaj zbiornika. Powycieraj porozlewane paliwo zanim uruchomisz silnik.

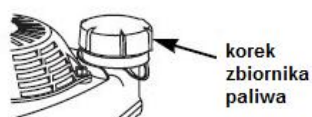
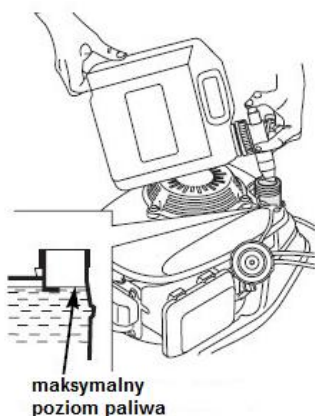

## Regulacja wysokości koszenia

Kosiarka posiada 6-stopniową centralną regulację wysokości koszenia.

**Zmianę wysokości koszenia przeprowadzaj tylko przy wyłączonym silniku!**

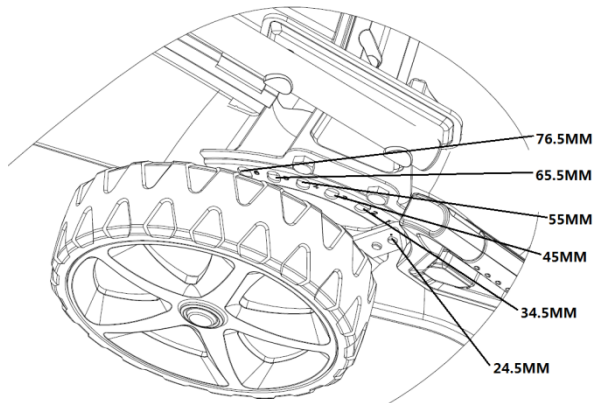

## 6. OBSŁUGA KOSIARKI

### Uruchomienie silnika

**Uwaga!** Nie uruchamiaj urządzenia niekompletnego czy nieprawidłowo złożonego. Przed uruchomieniem sprawdź zawsze poziom oleju!

Przed uruchomieniem sprawdź czy wszystkie elementy zabezpieczające są prawidłowo zamocowane i czy są w dobrym stanie.

**Uwaga!** Przed uruchomieniem sprawdź teren pracy i usuń ewentualne przeszkody i przedmioty, które mogą zostać pochwycone przez wirujący nóż.

Zmontowaną maszynę uruchamiamy w następujący sposób:

1. Przesuń dźwignię ssania w pozycję CHOKE

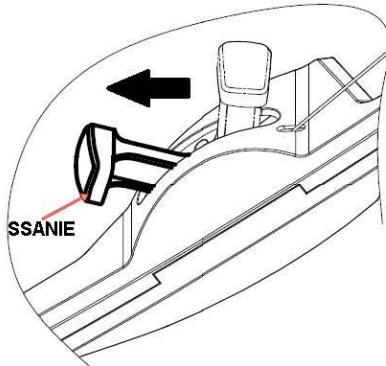

2. Przyciągnij dźwignię hamulca (bezpieczeństwa) do uchwytu, jak pokazano poniżej.



3. Zwolnij dźwignię napędu, celem zapobiegnięcia ruszeniu kosiarki po uruchomieniu kosiarki



4. Pociągnij linkę rozrusznika, aż do wycucia oporu a następnie szarpnij mocno. Jeśli uruchamiasz zimny silnik należy powtórzyć operację 2-3 razy, gdy nie silnik nie uruchomi się za pierwszym razem.



5. Przyciągnij dźwignię napędu do uchwyty, kosiarka zacznie jechać (nie puszczaj dźwigni bezpieczeństwa, bo kosiarka się zatrzyma!)



6. Po uruchomieniu przestaw dźwignię ssania w pozycję RUN.

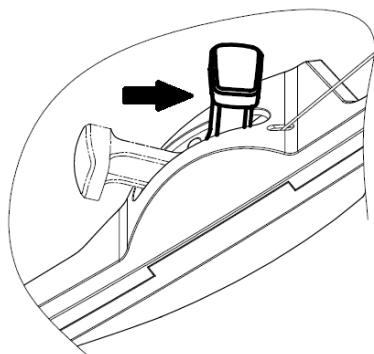

Nóż zaczyna się obracać zaraz po uruchomieniu silnika. Podczas pracy cały czas trzymaj uchwyt bezpieczeństwa w pozycji roboczej. Silnik się zatrzyma jeśli zwolnisz uchwyt. Puść dźwignię za każdym razem gdy chcesz zatrzymać silnik bądź opuścić miejsce pracy.

#### Dźwignia sprzęgła

Przyciągnij dźwignię sprzęgła do uchwytu by załączyć napęd na tylne koła. Puść dźwignię gdy chcesz zatrzymać kosiarkę. Zawsze zwalniasz dźwignię sprzęgła przed uruchomieniem silnika. Jeśli będzie załączona kosiarka nagle ruszy do przodu. Dźwignia podczas pracy musi być albo całkowicie puszczona albo przyciągnięta całkowicie do uchwytu. Pozycja pomiędzy nie jest możliwa.



7. Dla lepszych rezultatów pracy zawsze kos trawę z manetką gazu ustawioną w pozycji FAST.

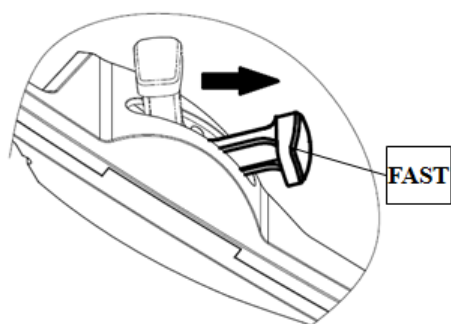

8. Aby zatrzymać silnik przesunij manetkę gazu w pozycję SLOW i zwolnij dźwignię hamulca (bezpieczeństwa) i dźwignię napędu.

Wskazówka: Nie uruchamiaj kosiarki w wysokiej trawie.

**Gdy kosiarka zostanie wyłączona nóż obraca się jeszcze przez kilka sekund, dlatego nie zbliżaj ręk w pobliże noża dopóki całkowicie się nie zatrzyma!**

## 7. KONSERWACJA

**UWAGA:** Zatrzymaj silnik i odłącz przewód świecy zapłonowej przed naprawą bądź czynnościami konserwacyjnymi

- Upewnij się, że wszystkie nakrętki, śruby i wkręty są mocno dokręcone.
- Nie przechowuj kosiarki z pełnym zbiornikiem paliwa w pomieszczeniu zamkniętym gdzie opary paliwa mogą stanowić niebezpieczeństwo w połączeniu z iskrą bądź płomieniem. Niech silnik ostygnie zanim schowasz kosiarkę w miejsce przechowywania.
- By zredukować ryzyko pożaru należy czyścić kosiarkę regularnie, szczególnie silnik, tłumik i zbiornik paliwa. Należy je oczyścić ze wszystkich śladów trawy, liści lub pozostałości smaru.
- Sprawdzaj regularnie stan osłony i kosza zbierającego, wymień na nowe jeśli zachodzi potrzeba.
- Jeśli chcemy spuścić paliwo, należy to zrobić przed zimą, na zewnątrz.
- Zakładać grube rękawice do montażu lub ostrzenia noża. Nóż powinien być zawsze dobrze

- wyważony.
- Przy silnikach czterosuwowych należy dokładnie przeczytać rozdział o konserwacji w instrukcji obsługi silnika. Sprawdzaj regularnie poziom oleju i dolej lub wymień olej jeśli jest to wymagane.
  - Okresowo sprawdzaj kosiarkę i upewnij się, że wszystkie pozostałości trawy są usunięte spod obudowy.
  - Smaruj regularnie osie kół i łożyska smarem.
  - Często sprawdzaj nóż, by uzyskać optymalne cięcie nóż powinien być zawsze ostry i dobrze wyważony.
  - Regularnie sprawdzaj dokręcenie wszystkich śrub i wkrętów. Zużyte bądź źle dokręcone nakrętki mogą spowodować bardzo niebezpieczne uszkodzenia silnika bądź obudowy.
  - Jeśli nóż mocno uderzy w obcy przedmiot należy zatrzymać kosiarkę i udać się z nią do serwisu naprawczego.

### Plan czynności konserwacyjnych

		Przed każdym użyciem	Po miesiącu lub 5h pracy	Po 3 miesiącach lub 25h pracy	Po 6 miesiącach lub 50h pracy	Co roku lub co 100 h pracy	Co 2 lata lub co 250 h pracy
Olej silnikowy	Sprawdzenie	O					
	Wymiana		O	O(2)			
Filtr powietrza	Sprawdzenie		O				
	Wymiana			O			
Świeca zapłonowa	Sprawdzenie/ Regulacja					O	
	Wymiana						O
Zbiornik paliwa i filtr	Czyszczenie			O			
Przewód paliwa	Sprawdzenie	Co 2 lata (wymienić jeśli zachodzi potrzeba)					
Luz zaworowy	Sprawdzenie/ Regulacja					O	
Komora spalania	Czyszczenie	Co 200 h pracy					

### Wymiana noża

NÓŻ: został zrobiony z hartowanej stali, by uzyskać dobre wyniki koszenia należy ostrzyć nóż regularnie, co około 25 h pracy. Upewnij się, że nóż jest zawsze dobrze wyważony, jeśli nałożysz nóż otworem środkowym na metalowy pręt, to nóż powinien pozostać w pozycji poziomej. Jeżeli nóż nie pozostaje w pozycji horyzontalnej zrównoważ „usuwając” trochę metalu ze strony, która jest niżej. By zdjąć nóż należy odkręcić śrubę noża, sprawdzić adapter noża, i wymienić części, które mogą być zużyte bądź uszkodzone.

Gdy zakładamy ponownie nóż należy się upewnić, że jego tnące końce są ustawione w tym samym kierunku co obroty silnika. Śruba musi być dokręcona momentem 4.5 K·gm(45Nm).



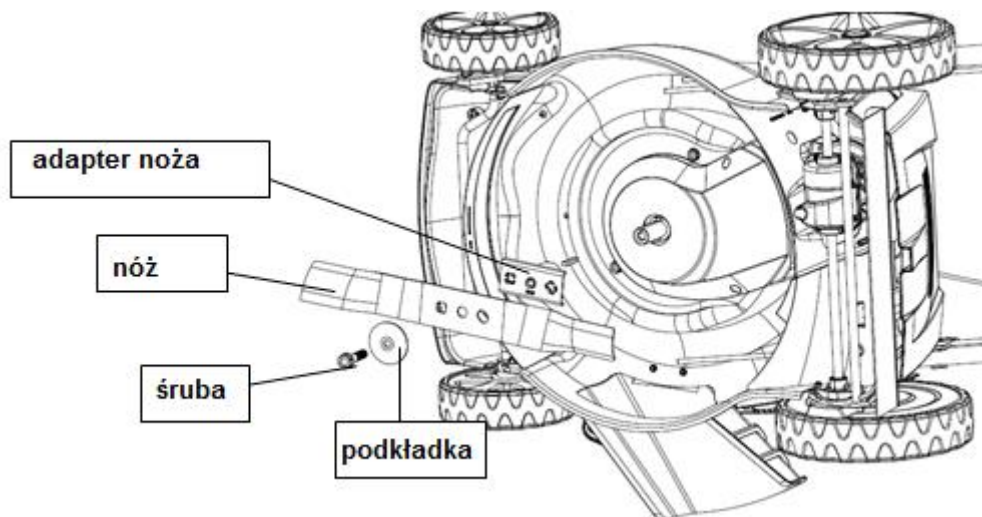

### Czyszczenie kosza

Kosz zdjąć z kosiarki i umyć wężem ogrodowym. Pozwól by worek wysechł zanim założysz go ponownie.

### Świeca zapłonowa

1. Gdy silnik jest zimny zdjąć kapturek ze świecy i kluczem nasadowym wykręcić świecę.
2. Świecę oczyścić szczotką.
3. Za pomocą szczelinomierza proszę ustawić szczelinę 0,7-0,8 mm. Montujemy ponownie świecę uważając, by nie dokręcić jej zbyt mocno. Dokręcamy ręką.

0.028 ~ 0.031 in  
(0.7 ~ 0.8 mm)

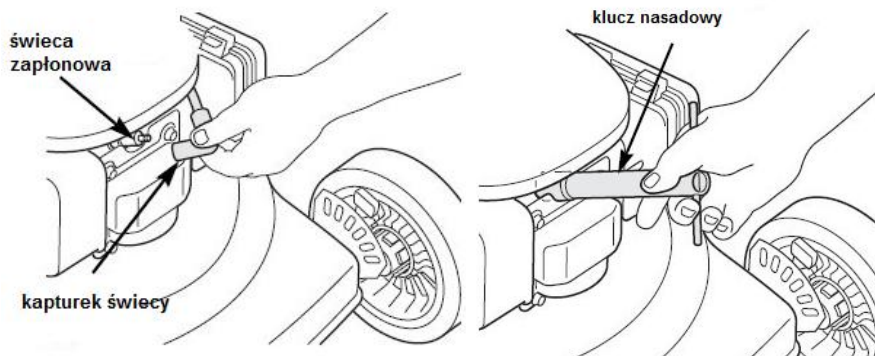
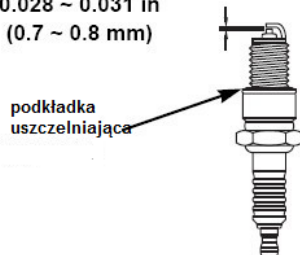

**Uwaga! Luźna świeca może przegrzać i uszkodzić silnik. Zbyt mocno dokręcona może spowodować uszkodzenia w głowicy cylindra.**

### Filtr powietrza

1. Zdjąć pokrywę filtra powietrza i wyjąć gąbkowy wkład filtra.
2. Aby uniknąć wpadania ciał obcych do wlotu filtra założyć pokrywę filtra.
3. Umyć gąbkowy wkład filtra w ciepłej wodzie z mydłem, wypłukać i osuszyć. Papierowy nie wolno myć!
4. Delikatnie nasączyć filtr olejem silnikowym.
5. Zainstalować ponownie wkład.

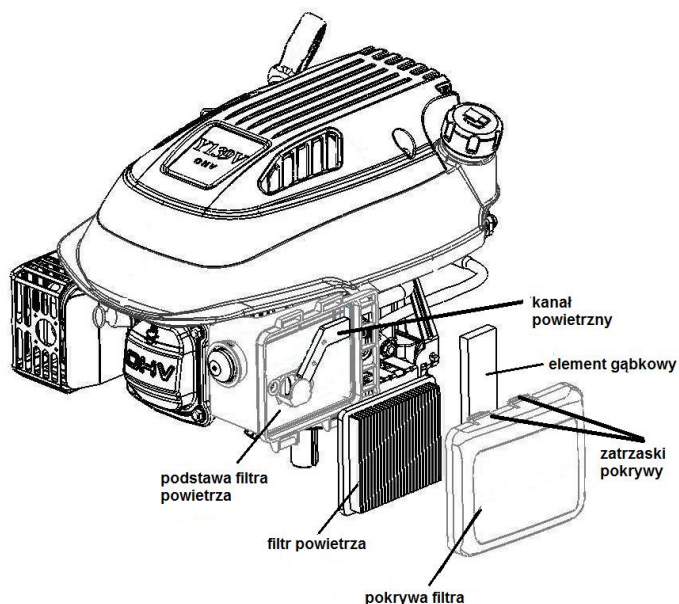

**OSTROŻNIE! Nigdy nie wolno uruchamiać silnika bez zainstalowanej wkładu filtra powietrza.**

**UŻYWAJ TYLKO ORYGINALNYCH CZĘŚCI ZAMIENNYCH.  
CZĘŚCI ZAMIENNE ZŁEJ JAKOŚCI MOGĄ USZKODZIĆ KOSIARKĘ I SKRÓCIĆ JEJ  
ŻYWOTNOŚĆ!**

#### **Wymiana oleju**

1. Wyjąć miarkę oleju z kanału wlewowego. Trzeba mieć przygotowany pojemnik na olej. Przechylić kosiarkę na stronę kanału wlewu oleju i przelać olej do pojemnika.
2. Gdy olej został wylany należy postawić kosiarkę w zwykłej pozycji i wytrzeć do czysta wszelkie zachlapania.
3. Napełnić zbiornik olejem SAE30. Po włożeniu miarki (bez dokręcania) poziom oleju musi być między kreskami min i max. Nie należy wlewać zbyt dużo oleju. Włożyć miarkę.
4. Następnie na krótko uruchomić silnik. Zatrzymujemy silnik, odczekujemy jedną minutę i sprawdzamy poziom oleju. Dolewamy go w razie potrzeby.

#### **Regulacja linki napędu i hamulca**

Jeśli linka napędu jest zbyt luźna należy dokręcić śrubę regulacyjną znajdującą się na lince (patrz rysunek poniżej)

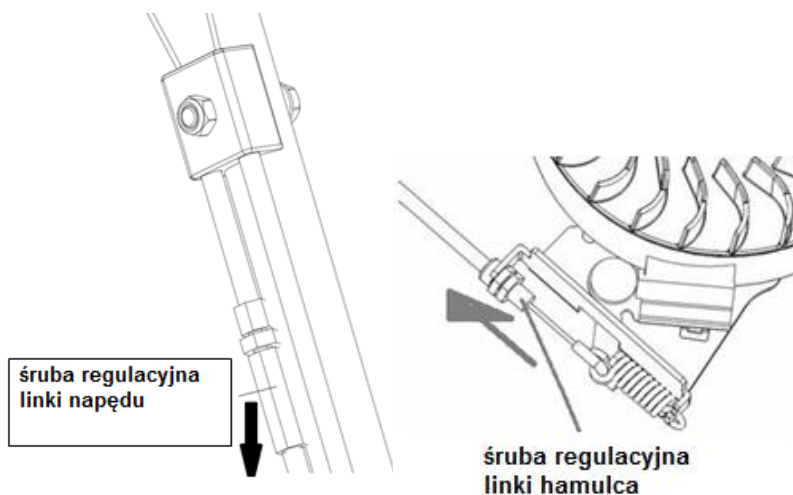

Jeśli linka hamulca jest zbyt luźna należy również użyć śruby regulacyjnej znajdującej się na lince.

## 8. PRZECHOWYWANIE I TRANSPORT

Kosiarkę należy przechowywać w suchym, dobrze wentylowanym pomieszczeniu, z dala od źródeł płomieni, iskier czy źródeł ciepła. Jeśli do miejsca przechowywania mają dostęp dzieci unieruchom kosiarkę odłączając przewód świecy zapłonowej.

Przechowywanie kosiarki pod plandeką czy podobną osłoną nie jest zalecane, ponieważ może się pod nią zbierać wilgoć, która będzie powodować rdzewienie kosiarki.

Na dłuższy okres przechowywania po skończeniu się sezonu zbiornik paliwa powinien zostać opróżniony. Proszę się upewnić czy silnik jest zimny przed opróżnianiem zbiornika.



**OSTRZEŻENIE: Nie spuszczać paliwa ze zbiornika w pomieszczeniu, gdzie są źródła ognia lub iskier, w miejscu gdzie się pali papierosy. Spaliny mogą spowodować wybuch lub ogień.**

1. Opróżnij zbiornik z paliwa.
2. Włącz silnik by trochę popracował i wypalił resztę paliwa.
3. Spuść zużyty olej z silnika. Wlej świeży olej do miski olejowej..
4. Wykręć świecę zapłonową z cylindra. Wlej odrobinę oleju do cylindra. Powoli pociągnij za linkę rozrusznika i odprowadź ją na miejsce. Załóż nową świecę w cylindrze.
5. Wyczyść brud i śmieci z żeberek chłodzących silnika i z jego obudowy.
6. Wyczyść spód obudowy kosiarki.
7. Wyczyść całą kosiarkę by chronić farbę (lakier).
8. Umieść urządzenie w pomieszczeniu z dobrą wentylacją.

Przed uruchomieniem po przechowywaniu należy wykonać następujące czynności:

- wyjąć świecę zapłonową z silnika i wyczyścić jej końcówkę z nagaru drucianą szczotką
- napełnij zbiornik oleju i paliwa, zawór paliwa ustaw w pozycję ON.
- pociągnij kilka razy linką rozrusznika by usunąć nadmiar oleju z cylindra.

Przed transportowaniem oczyść kosiarkę z brudu i resztek trawy. Opróżnij zbiornik paliwa używając odsysarki. Odłącz przewód świecy zapłonowej.

Paliwa nie wylewać, należy zutylizować lub oddać w punkcie skupu. Przestrzegaj zasad ochrony środowiska.

Uruchom silnik by wypalić resztki pozostałego w zbiorniku paliwa, aż silnik sam się wyłączy. Poczekaj, aż silnik ostygnie.

Zdejmij kosz z kosiarki. Poluzuj zaciski połączeniowe uchwytów i złóż górny uchwyt do dołu. Zwróć uwagę na linki by się nie poplątały i nie pozaginały.

By uniknąć zarysowania kosiarki włóż kawałek kartonu pomiędzy uchwyty a silnik.

## 9. ROZWIĄZYWANIE PROBLEMÓW

Problem	Możliwa przyczyna	Rozwiązanie
Silnik nie uruchamia się	Odłączony uchwyt sterujący hamulca (dźwignia bezpieczeństwa). Odłączony przewód świecy zapłonowej. Nieprawidłowa pozycja startowa manetki gazu. Brak paliwa lub stare paliwo. Zablokowany przewód paliwowy. Uszkodzona świeca zapłonowa.  Zalany silnik.	Załącz uchwyt hamulca (dźwignię bezpieczeństwa).  Dołącz przewód świecy.  Przesuń dźwignię w pozycję FAST.  Napełnij zbiornik czystym paliwem. Przeczyść przewód paliwowy. Wyczyść, popraw odstęp elektrod, wymień świecę. Uruchom silnik z dźwignią w pozycji min.
Silnik pracuje nieregularnie	Kosiarka pracuje w pozycji SLOW.  Luźny przewód świecy zapłonowej.  Zablokowany przewód paliwa bądź stare paliwo. Zapchany otwór wlewu paliwa.  Woda lub brud w systemie paliwowym. Brudny filtr powietrza. Rozregulowany gaźnik.	Przesuń dźwignię gazu w pozycję FAST. Podłącz przewód świecy zapłonowej i dociśnij. Przeczyść przewód paliwowy; nalej do zbiornika świeżej benzyny. Przeczyść otwór.  Spuść paliwo ze zbiornika. Nalej świeże. Wyczyść filtr powietrza. Wyreguluj gaźnik.
Silnik przegrzewa się	Zbyt niski poziom oleju silnikowego.  Ograniczony dopływ powietrza.  Rozregulowany gaźnik.	Dolej oleju wg instrukcji silnika.  Zdejmij obudowę wyrzutu i wyczyść. Wyreguluj gaźnik.
Przypadkowe skoki przy wysokich obrotach	Zbyt duży odstęp elektrod w świecy zapłonowej.	Ustawić odstęp na ( 0,7 – 0,8mm )
Zbyt niskie obroty przy rozruchu	Zbyt duży odstęp elektrod w świecy zapłonowej. Rozregulowany gaźnik. Brudny filtr powietrza.	Ustawić odstęp na ( 0,7 – 0,8mm )  Wyreguluj gaźnik. Wyczyść filtr powietrza.
Nadmierne wibracje (drgania)	Źle dokręcony nóż bądź niewyważony. Wygięty nóż tnący.	Dokręć nóż i adapter. Wyważ nóż.  Wymień nóż na nowy.
Nierówne koszenie trawy	Koła są źle zamocowane. Tępy nóż.	Dokręć koła. Naostrzyć bądź wymienić nóż na nowy.

## 10. OCHRONA ŚRODOWISKA

Użytkownik kosiarki zgodnie z przepisami o ochronie środowiska zobowiązany jest do prowadzenia prawidłowej gospodarki odpadami uzgodnionej zgodnie z przepisami krajowymi. W ramach tych działań w chwili wymiany i złomowania części i zespołów lub likwidacji całego urządzenia użytkownik powinien:

- Części nadające się jeszcze do dalszego wykorzystania zakonserwować i odłożyć do magazynu.
- Części metalowe złomowane przekazać do punktów skupu złomu.
- Elementy z tworzyw sztucznych, gumy itp. przekazać do punktów prowadzących skup surowców wtórnych.
- Zużyte oleje przekazać do przedsiębiorstw prowadzących zbiór olejów i smarów lub postępować zgodnie z miejscowymi przepisami dotyczącymi gospodarki odpadami i ochrony środowiska.

## 11. Deklaracja zgodności WE

**Produkt:** *Kosiarka spalinowa do trawy Faworyt GYK51BS675N4W1-LUX*

**Model:** *G51SHL-BS675EX*

**Nr seryjne:** *201210030001 – 201210039999*

My niżej podpisani,

**BHU A. Krysiak, 62-081 Baranowo, ul. Rolna 6**

oświadczamy, że wymienione powyżej produkty spełniają wymagania obowiązujących Dyrektyw WE i jej późniejszych modyfikacji:

**Dyrektywa maszynowa 2006/42/WE**

**Dyrektywa kompatybilności elektromagnetycznej 2004/108/WE**

**Dyrektywa dotycząca hałasu 2000/14/WE – 2005/88/WE**

*Gwarantowany poziom mocy akustycznej: 98 dB(A)*

*Zmierzony poziom mocy akustycznej: 96.89 dB(A)*

*Wibracje przy uchwycie: 3.944 m/s<sup>2</sup> k=1.5 m/s<sup>2</sup>*

*Procedura oceny zgodności wg aneksu VI / 2000/14/EC zmieniona przez 2005/88/EC*

Zastosowano następujące standardy i normy zharmonizowane:

**EN 836:1997+A4:2011**

**EN 14982:2009**

Jedn. Notyfikacyjna - TUV Rheinland (NB 0035)

Data i miejsce : **29.10.2012, Baranowo**

Andrzej Krysiak

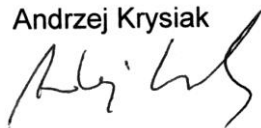

Podpis:

Osoba odpowiedzialna za przygotowanie dokumentacji technicznej na terenie UE: Andrzej Krysiak, 62-081 Baranowo, ul. Rolna 6